

# GLASTÖMNINGSVKTYG

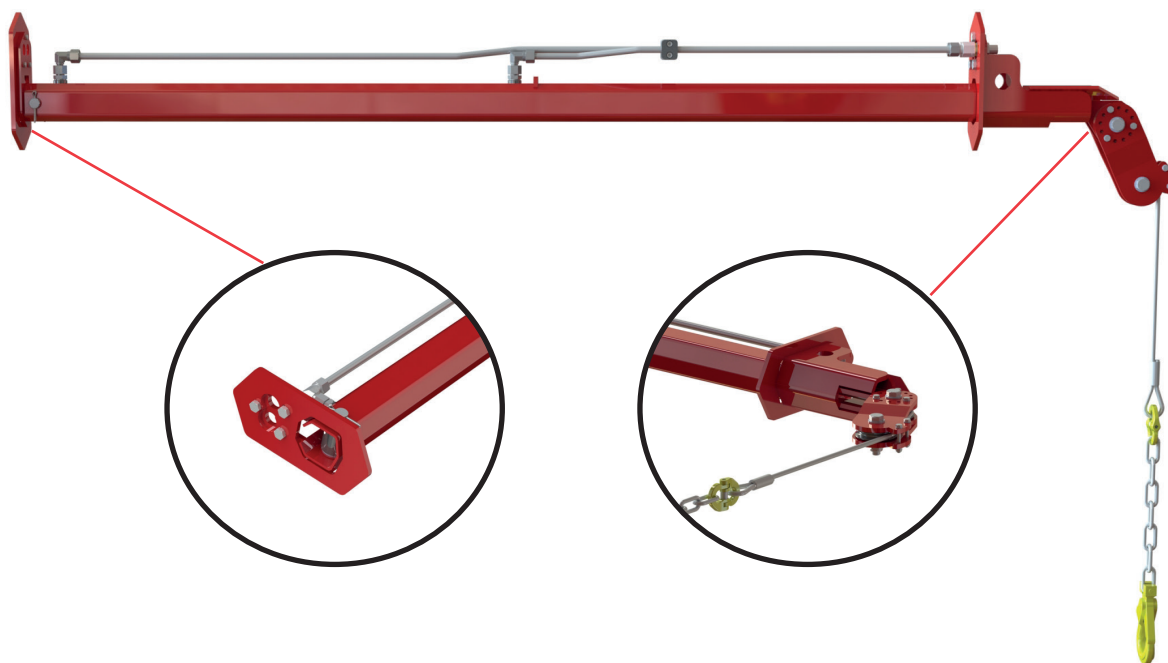

MADE IN

SWEDEN

## GLASTÖMNINGSVKTYG

### TVÅKROKSSYSTEM FÖR LASTBILSKRANAR

Glastömningsverktyget är ett tvåkrokssystem för lastbilskranar där själva verktyget placeras i utskjutsarmen. Verktyget är konstruerat för att passa ett flertal krantyper och har en justerbar främre del för att kunna ställa önskat mått mellan krokarna.

# GLASTÖMNINGSVÄRKTÖG

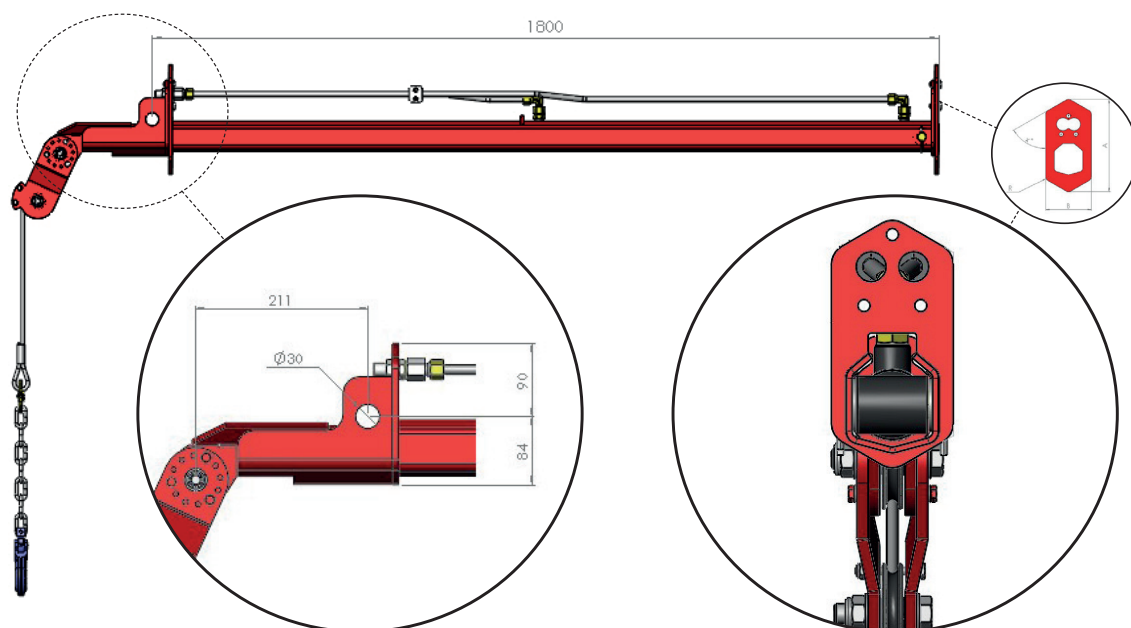

» Tvåkrokssystem för lastbilskranar.

» Verktyget placeras i utskjutsarmen.

» Konstruerat för att passa ett flertal krantyper.

» Justerbar främre del för att kunna ställa önskat mått mellan krokarna.

## TEKNISK SPECIFIKATION

**Längd:** 1 800 mm

**Bredd:** 86 mm

**Vikt:** 35 kg

**Ytbehandling:** Pulverlackering

**Kulör:** Röd RAL 3002

**Draglängd:** 800 mm

**Lyftkraft:** 1 600 kg

**Cylinder:** Dubbelverkande

**Arbetstryck:** > 250 bar

**Flöde:** 5-25 l/min

**Stödplåt för olika utskjut:**

Vi tillverkar stödplåtar utifrån kundbehov och anpassar måtten för att passa olika kranar. Kontakta våra säljare för specialanpassad adapterplatta.

**Tillbehör:** Extra vajer för glas-tömningsverktyg. Art.nr. 380103.

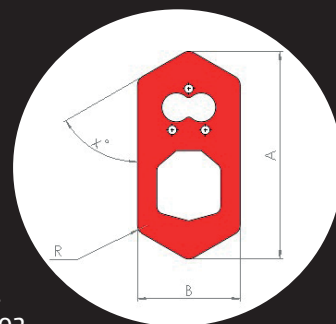

Art.nr	Passar till kran	A mått	B mått
380572	PK14-PK25 (utskj 5), PK26-PK34 (utskj 7)	185	95
380252	HIAB232-6	194	86
380575	HIAB142-4	207	89
380250		221	115
380253	PK14-PK25 (utskj 4), PK26-PK34 (utskj 6), HIAB232-5	223	104
380563	HIAB262-6, HIAB244-5	243	120
380249	HIAB232-4	255	124
380569	PK14-PK25 (utskj 3), PK26-PK34 (utskj 5)	257	133
380566	PK14-PK25 (utskj 2), PK26-PK34 (utskj 4)	292	153