

5-axligt tippsläp

Zetterbergsdumper på Kilaforschassi

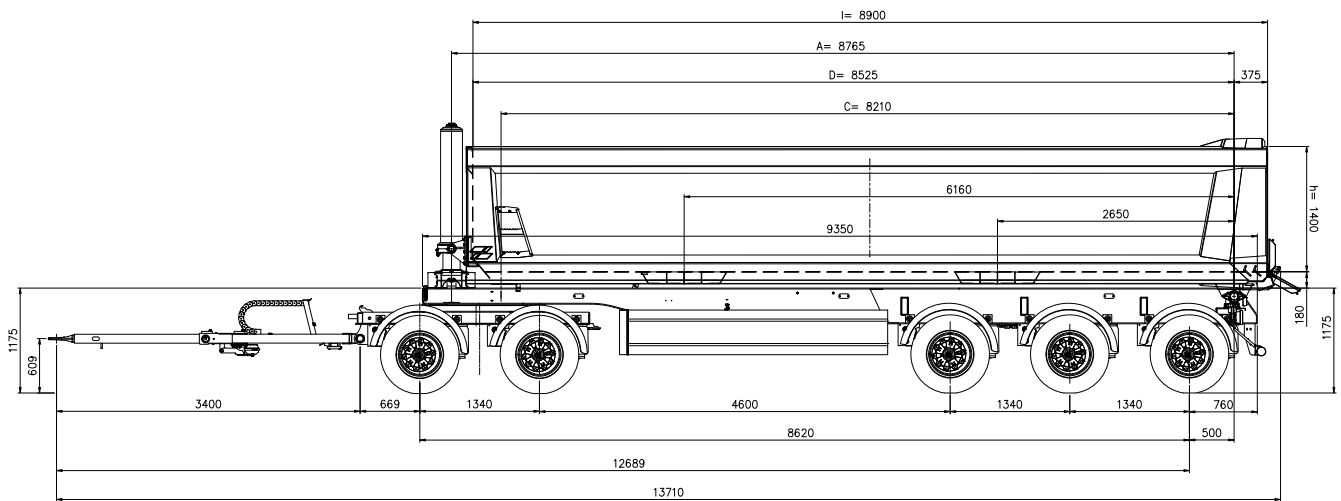

Totalvikt: 42 ton



Svenskproducerat släpkoncept i samarbete mellan Zetterbergs och Kilafors för totalvikt på 42 ton.



Kombinationen av chassi och dumper ger ett optimerat tippsläp anpassat för svenska krav.



Tippvagnschassi med huvudram i svetsade l-profiler, stabil kryssförstärkt ramkonstruktion och luftfjädring för nordiska förhållanden.



Dumperkorg med hög lastförmåga, kvalitet och finish. I botten Hardox 500TUF - den nya generationens slitplåt som ökar slitstyrkan med 40%.



5-axligt tippsläp

Zetterbergsdumper på Kilaforschassi



Specifikation dumper

Dumper ZD4. Längd 8 900 mm. Sidohöjd 1 400 mm.

Botten 6 mm tjocklek av höghållfast kvalitetsstål Hardox 500TUF med längsgående profiler förberedd för avgasuppvärmning.

Sidor 5 mm tjocklek i höghållfast stål Hardox 450.

Lastvolym 29,3 m³.

Bygghöjd från överkant chassiram till undersida bottenplåt 180 mm.

Rasskydd i alu-durk på nedre sidoprofil.

Automatläm pneumatisk, slitplåt, höjd 400 mm.

Spridarläm framhängd alt. öppningsbar som dörr i aluminium.

Tippcylinder frontmonterad och stabiliserande DFC-cylinder.

Stega på vänster och höger sida fram och bak.

Svea vibrator med ett statiskt moment på hela 14 kN vid låga 2300 rpm.

Ytbehandling med blåstring och grundmålning i tvåkomponents epoxyprimer med zinkfosfat. Korg i solid kulör & klarlack.

Specifikation chassi

Fabrikat Kilafors.

Totalvikt 42 000 kg. Fram 18 000 kg. Bak 24 000 kg.

Chassilängd ca 9 350 mm.

Axelavstånd 1 340+4 600+1 340+1 340=totalt 8 620 mm.

Chassi med huvudram av svetsade I-profiler med kryssförstärkning i tippstabilt utförande.

Dragstång bultat ställbart utförande. Alt. luftautomat.

Hjul 20 st. 265/70 x 19,5" på stålfälg.

Axlar 5 st. 9 tons BPW Eco Plus. Skivbroms.

Fjädring BPW AL 2 Luftfjädring 12 ton. Axellyft axel 5 elstyrd.

Hydraulik tryckslang 3/4" med snabbkoppling. Returslang 3/4" med snabbkoppling.

Belysning bakljusbalk i aluminium med 4+4 s rektangulära lampor. 2+2 st arbetsbelysning. Sidomarkering på ram. Kraftig kabelisolering genom dragstång. Blixtljus.

Övrigt underkörningsskydd bak av stål (runt) med helt stänkskydd bak. Plåt mellan skärm och underkörningsskydd.



Försäljning västra/norra Sverige - Tommy Bekkeli
tommy.bekkeli@zetterbergs.se | 0292-705 12

Försäljning södra Sverige - Henrik Davidsson
henrik.davidsson@zetterbergs.se | 0292-705 45

Försäljning östra Sverige - Lars Johansson
lars.johansson@zetterbergs.se | 0292-705 05



Regionansvarig Norr - Thomas Englund
thomas.englund@kilafors.se | 070-2101950

Regionansvarig Syd - Mikael Henriksson
mikael.henriksson@kilafors.se | 070-6027046

Regionansvarig Mellan & Norge - Ulf Franz
ulf.franz@kilafors.se | 070-6311455



Välkommen att kontakta ansvarig säljare i din region för mer info och offertförfrågan!