

ZD4

Spartveit DJK-3 med dumper

MADE IN

SWEDEN



ZD4

Nordisk konsept med høyest lastekapasitet

Vår ZD4 er fjerde generasjons dumper. Med smarte konstruksjonsløsninger og materialvalg har vi optimert vekten og stabiliteten. Det gjør den stilig, smart og lett.

Med den trolig laveste totalhøyden på markedet, sitter den også mer pent på understellet. Det strømlinjeformede designet, hvor alle deler utgjør en funksjonell enhet, sammen med den hevede bunnplaten, gir den ekstra høy ytelse.

ZD4 er dumperen for de tøffeste jobbene.

PRODUKTFORDELER

- Nordisk konsept i samarbeid med Spartveit AS.
- Markedets letteste dumperkasse og chassis blir til sammen en uslåelig enhet.
- Hardox 500TUF - den nye generasjonen sliteplate øker levetiden med 40 prosent.
- Svenskprodusert med fokus på kvalitet, stabilitet og holdbarhet.
- Markedets laveste byggehøyde.
- Funksjoner og smarte detaljer for bedre brukervennlighet.
- Robotsveiset dumperkasse.

 ZETTERBERGS



Spartveit DJK-3 med dumper

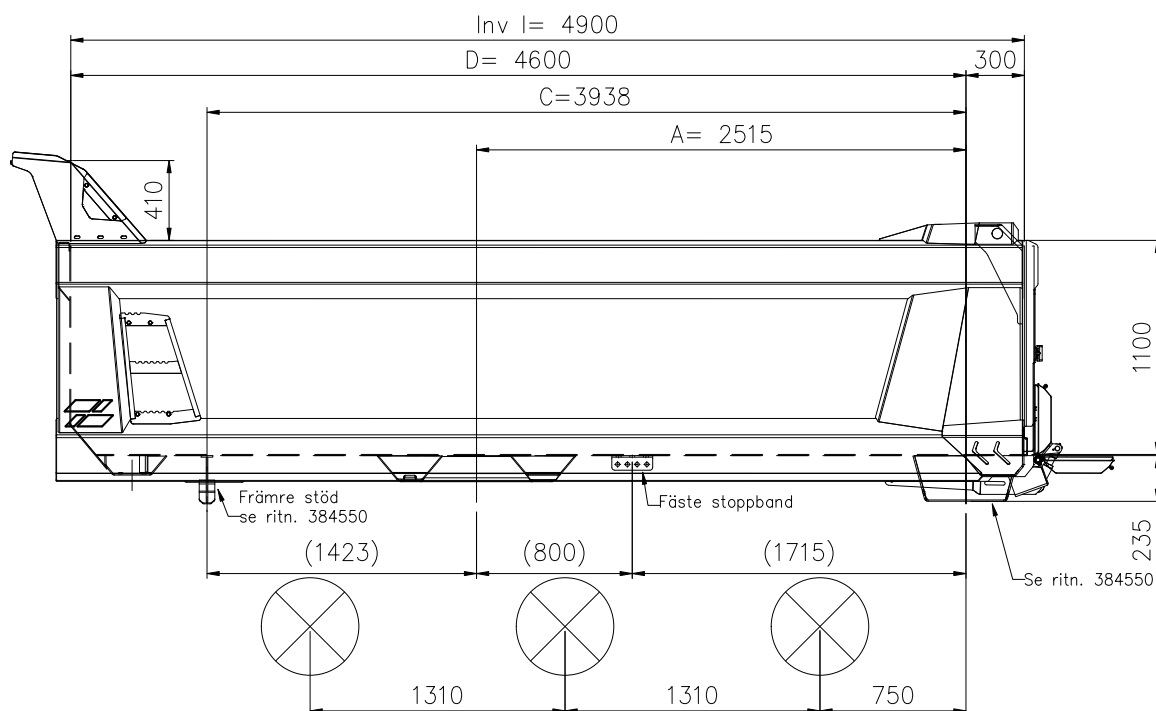

Spesifikasjonseksempel

Lengde 4900 mm.

Høyde fra 1000 til 1400 mm med 100 mm intervaller.

Bredde innvendig 2380 mm. Utvendig bredde 2550 mm.

Bunn 5, 6, 8 eller 10 mm tykkelse av høyfast kvalitetsstål Hardox 500TUF.

Sider 4, 5, 6 eller 8 mm tykke i høyfast stål Hardox 450.

Frontskygge i stål, avtagbar.

Automatlem pneumatisk aktivering, høyde 400 mm.

Strølem i stål med foroveroppheng 120 mm.

Tippsylinder undermontert hardforkrommet teleskopsylinder.

Stige på venstre og høyre side.

Overflatebehandling sandblåst og grunnet. Lakk i henhold til C4High ISO12944.

Spesifikasjon chassis

Chassis type Spartveit DJK-3. Metallisert. Optimalisert med markedets laveste egenvekt og fokus på mindre dekkslitasje og lavere drivstoff forbruk.

Aksler 3 stk 9 tonn SAF Intradisc offroad med skivebrems. Akselløft på aksell 1 og 3.

Luftfjæring.

VBG14 elektrisk kontakt. Komplet LED-belysning.

Dekk 6 stk 385/65 - 22,5". M+S dekk. Aluminiumsfelger.

Skjermer rustfrie, høyglanspolert med innfelte gule LED sidemarkeringslys

Draglengde tilpasset 3- og 4-akslede biler.

Andre muligheter

Flere alternativer se eget produktblad for dumper.

Følger stål.